

PREPARATION

- * Déposer les 2 feux arrière, ainsi que le bouclier.
- * Retirer et **SUPPRIMER** l'absorbeur du bouclier arrière.
- * Réaliser sous le bouclier une découpe selon schéma.

MONTAGE

- * Glisser les bras droit (A) et gauche (B) dans les longerons, puis les fixer à l'aide de l'ensemble visserie X.
- * Fixer le corps d'attelage (C) aux points V et W à l'aide des blocs visserie V et W.
- * Reposer le bouclier arrière et fixer la tête d'attelage avec l'ensemble visserie Y.

FINITION

- * Serrer l'ensemble de la visserie aux couples indiqués ci-dessous.

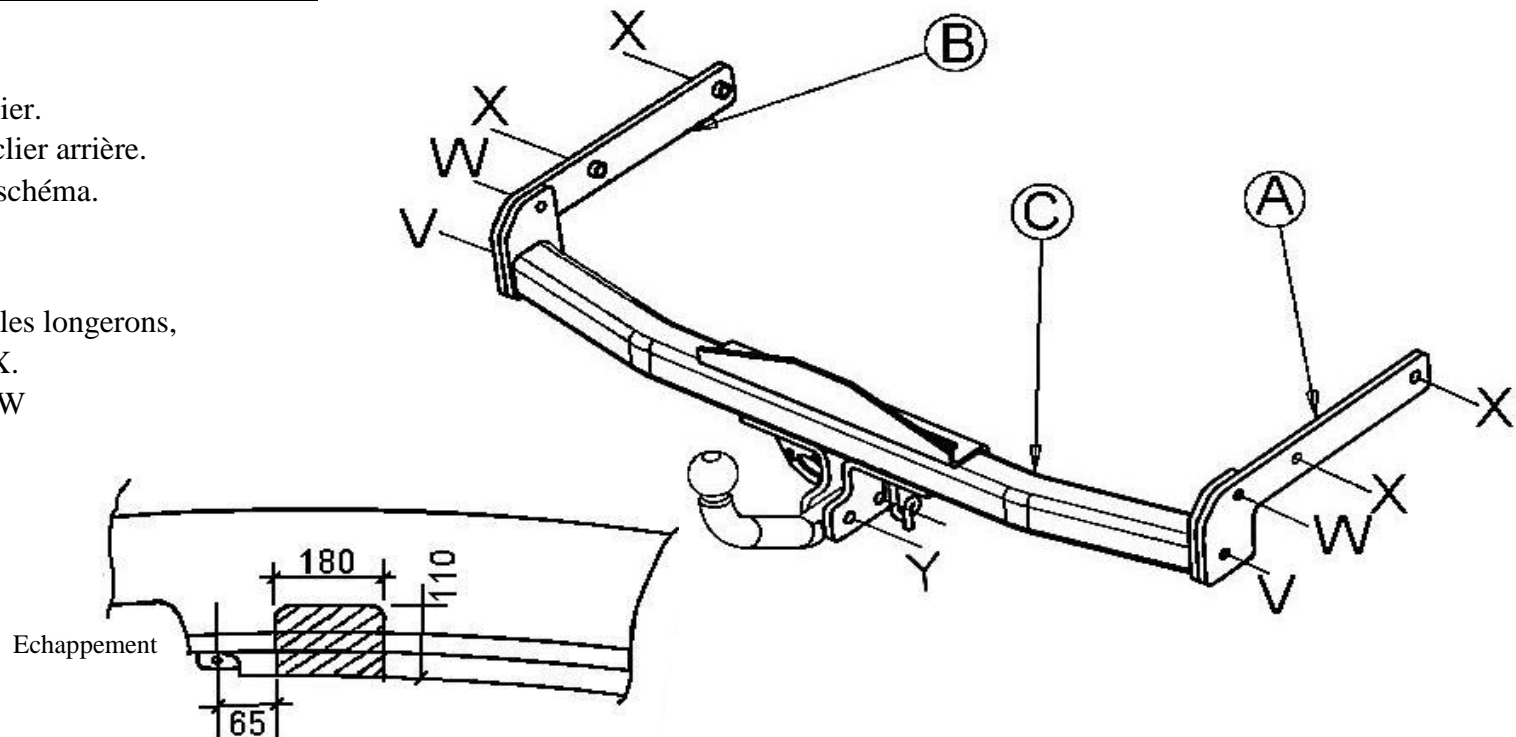

BLOC VISSERIE

V	2 vis HM10x30	X	4 vis HM10x30
47Nm	2 rondelles CS10	47Nm	4 rondelles CS10
			4 rondelles plates 10/27
W	2 vis HM10x35	Y	2 vis HM12x60
47Nm	2 écrous HM10	81Nm	2 rondelles CS12
	2 rondelles CS10		2 écrous HM12

Tél. : 02.35.85.32.57 - e-mail : siarrcontact@horizonglobal.com

Type	Homologation de Type n°	Poids Total maxi autorisé	Poids Total remorquable	Charge verticale maxi	Valeur D
Attelage pour Volkswagen Polo 2002 (RLD)	e4*94/20*00*2062	1 630 kg	1 200 kg	50 kg	6,78 kN

NOTA : Schéma électrique à l'intérieur de nos faisceaux universels ou personnalisés.



NE PAS UTILISER DE BOULONNEUSE



ATTENTION : (pour connaître les caractéristiques d'utilisation consulter la carte grise)

Installé suivant nos recommandations, cet attelage vous donnera entière satisfaction. Nous dégageons toute responsabilité en cas de transformation ou d'utilisation illicite de celui-ci.

